



CHEFMATE FULL TOUCH CMFE6

forno combinato full touch elettrico



SPECIFICHE TECNICHE:

Capacità teglie	6
Tipologia teglie	GN 1/1 - 60x40cm
Iniezione vapore	direct
Potenza elettrica (kW)	9,5
Dimensioni esterne - LxPxH (cm)	89x79,5x72

SPECIFICHE AGGIUNTIVE:

Dimensioni camera - LxPxH (cm)	63x44x49
Distanza teglie (mm)	70
Alimentazione	400V 3N 50Hz
Peso (kg)	120

Dal costante impegno nella ricerca di tecnologie che rispondano alle reali esigenze dei professionisti della ristorazione, nascono le Smart Innovation, un set di soluzioni utili ed innovative, sviluppate per garantire allo chef risultati perfetti e rendere il lavoro di tutti i giorni più semplice, efficiente e redditivo. Le ampie funzionalità e l'intuitiva nuova interfaccia con schermo completamente touch rendono l'uso e la programmazione di Chefmate Full Touch estremamente immediati, offrendo allo chef differenti possibilità d'utilizzo per rendere più flessibile e semplice il lavoro quotidiano.

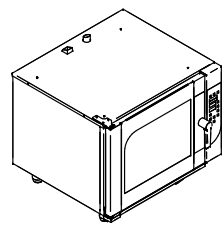
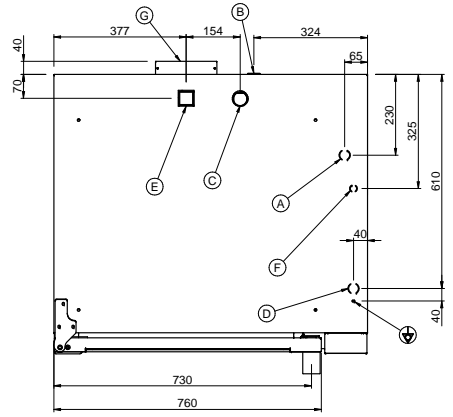
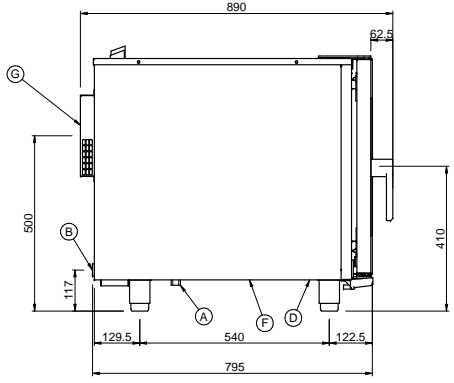
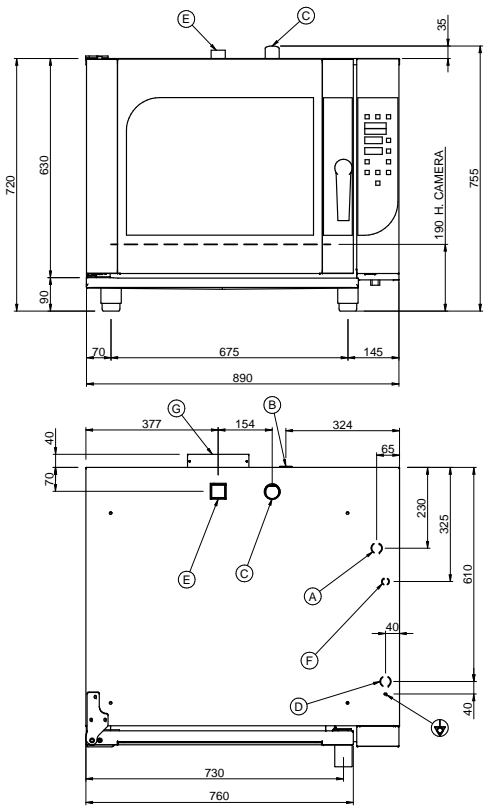

- A: INGRESSO ACQUA ADDOLCITA 3/4" G
- B: SCARICO ACQUA 1" G
- C: TUBO SFIATO (VAPORE) D 40mm
- D: INGRESSO CAVO DI ALIMENTAZIONE ELETTRICA
- E: TUBO ASPIRAZIONE ARIA
- F: INGRESSO TUBO DETERGENTE
- G: VENTOLA RAFFREDDAMENTO POSTERIORE

REV.	MODIFICATION	DATE	MODIFIED BY

MATERIAL	-	Thk	-	Formal feedback	-	Dimensions are in mm		SURFACE TOLERANCES	3.2√
FINISHED OR TREATMENT	-	Thk Treat. μ	-	Color	-	GENERAL TOLERANCES	VEDI I.C. 82	GENERAL GEOMETRIC TOLERANCES	ISO 2768
USED FOR	CHEFMATE CME6	N.Wt.	0,000 kg	Scale	1/10	Date	16/05/14	Approved by	
		TITLE: SCHEMA INSTALLAZIONE CHEFMATE CME6 - CMFE6 - CYE6							
BRESCELLO (RE) - ITALY		Raw Code = Imploded Code =		Deep Drawing Code = Finished Code =		Drawn by: G. FANETTI Dia n°: SCHEMA INST CM6 Rev:			

La ditta si riserva, a termini di legge, la proprietà di questo disegno con divieto di riprodurlo o di renderlo pubblico a Terza senza la Sua autorizzazione.
 The Company reserves the right by law, the property of this drawing with no copy or to make it public to any third party without your permission.